

# MAÎTRISEZ LE PROFIL ÉNERGÉTIQUE DE VOS BÂTIMENTS !

## SOLUTION DE COMPTAGE ET TÉLÉRELÈVE MULTI - ÉNERGIES



Optimisez la **performance énergétique** et environnementale de vos bâtiments, et réduisez vos factures.



Simplifiez l'acquisition de données, facilitez l'exploitation de vos sites et **gagnez du temps**.



**Suivez en temps réel** le fonctionnement de vos équipements et anticipez les dysfonctionnements.



Profitez des technologies sans-fil et **déployez rapidement votre réseau** de compteurs.



Profitez des **opportunités réglementaires**.

**WIT**

**Itron**

Lorsqu'il s'agit d'optimiser le fonctionnement du bâtiment, la maîtrise de son profil énergétique et technique est incontournable. Grâce à l'interopérabilité des systèmes WIT et Itron, vous disposez désormais d'une solution complète pour récupérer, enrichir et exploiter facilement vos données.



Les solutions de comptage Itron mesurent vos consommations d'énergie et de fluides de manière précise et fiable, tandis que les solutions de Monitoring et Process de WIT vous permettent de centraliser vos données et d'optimiser le pilotage de vos installations.



### COMPTEZ...

**Mise en œuvre d'une solution de comptage quelle que soit l'architecture du bâtiment**

- Toutes énergies (électricité, gaz, eau, énergie thermique...)
- Compteurs principaux et compteurs divisionnaires.
- Solutions filaires ou sans fils.
- Nombreux protocoles compatibles (M-Bus, ModBus, LoRaWAN...)



### SUIVEZ...

**Mise à disposition des données pour établir et analyser votre profil énergétique**

- Restitution des données sous forme d'indicateurs et de tableaux de bord.
- Répartition des consommations par usages et services.
- Vérification du dimensionnement de vos contrats énergétiques.



### AGISSEZ !

**Réduction des consommations par des actions correctives**

- Evolution facilitée vers une solution de GTEB, avec des fonctions de process.
- Mise en place d'actions d'efficacité énergétique active (planification, régulation, coupe -veille...)
- Sensibilisation des occupants.

# UNE SOLUTION TOUT EN UN POUR LA PERFORMANCE TECHNIQUE ET ÉNERGÉTIQUE DU BÂTIMENT

L'interopérabilité accrue de cette solution vous permet de récupérer une multitude de données du bâtiment pour :

## AMELIORER LA PERFORMANCE ENERGETIQUE ET REDUIRE VOS COÛTS D'EXPLOITATION

Les données des compteurs sont centralisées pour suivre en direct vos consommations et réaliser des économies. Grâce aux **compteurs énergétiques et d'eau** Itron vous disposez des données précises et fiables :



**CF Echo II**  
Comptage énergie  
thermique



**Aquadis+**  
Comptage Eau  
Chaude/Froide



**Gallus Cyble+**  
Comptage GAZ

## MAÎTRISER D'AVANTAGE VOTRE CONSOMMATION D'ÉLECTRICITÉ

Nos solutions s'interfaçent avec la plupart des **compteurs du marché**, quelles que soient leurs caractéristiques, leur technologie ou leur marque. En plus, grâce au compteur divisionnaire SQUID vous connaissez la **répartition des consommations** par usage, zone, etc.



**SQUID**



## ASSURER LE CONFORT DES OCCUPANTS ET LA PERFORMANCE TECHNIQUE DU BATIMENT

Grâce à une large gamme de produits, vous êtes en mesure de :

- Suivre la **température**
- Veiller à la **qualité d'air**
- Mesurer le taux de **humidité**
- Surveiller le taux d'**occupation**
- Contrôler le système de **ventilation**
- Être alerté des **dysfonctionnements**



**Les fonctions de comptage énergétique et de télérelève associées à celles de régulation et d'automatisme permettent d'améliorer la performance énergétique du bâtiment et d'exploiter facilement vos installations techniques.**

## REDY

### Pilotage

Les fonctions de gestion d'énergie, de pilotage, de contrôle, de régulation et d'automatisme vont permettre de réaliser des économies sur les consommations et les coûts d'exploitation.

### Télérelève

Nos solutions d'acquisition s'adaptent à toutes les configurations d'installations, que ce soit filaire ou sans fils. L'ULI REDY est compatible avec les compteurs Itron et peut communiquer via plusieurs protocoles.

### Exploitation Locale ou à Distance

Du simple écran tactile pour l'exploitation locale d'un équipement aux solutions de supervision multi-sites, vous pouvez choisir l'outil qui convient le mieux à votre mode d'exploitation.

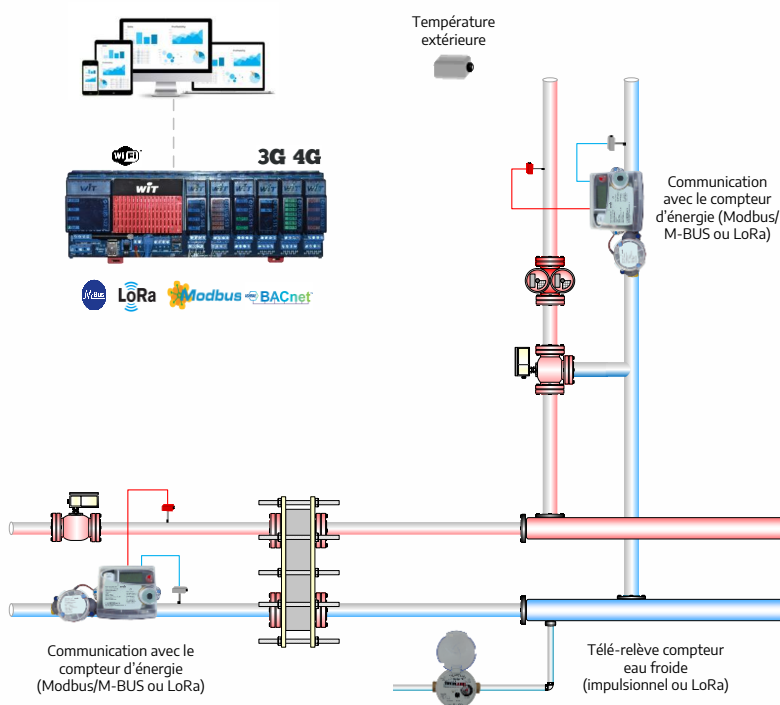

## Itron

Les gamme de compteur d'eau et d'énergie thermique permettent une mesure fiable et fournissent les données pertinentes pour la maîtrise de l'énergie et des consommations d'eau.

### Comptage de l'eau

#### Aquadis+

*Compteur volumétrique eau froide et chaude DN15 et 20 MID R > 160*

Les compteurs Aquadis+ sont uniques dans leur catégorie grâce à une conception innovante, robuste et compacte, combinée à des performances exceptionnelles assurent une mesure précise à partir de 1L/h quelque soit la position du compteur. Utilisé pour le comptages de l'eau chaude sanitaire (ECS) et de l'eau froide. Tous les usages sont couverts par une gamme de DN étendue.

### Comptage de l'énergie thermique et frigorifique

#### CF Echo II - CF Axonic - CF 55- Ultramax

*Compteur d'énergie thermique compact à technologie ultrasonique MID R250*

La gamme complète apporte une plage de dynamique de mesure et une fiabilité remarquable et permet de mesurer des débits allant de 6 L/h à 300 m3/h (DN 15 à DN150) pour les applications chauffage, climatisation et combinée.

# UNE SOLUTION SUR-MESURE ET ADAPTÉE À TOUTES LES ARCHITECTURES

La solution s'adapte à toutes les configurations d'installation, offrant la possibilité de choisir une communication filaire ou sans fil pour l'acquisition de tout type de données.

## CLOUD ET SERVICES WEB



## EXPLOITATION

Wi-Fi / LAN



## UNITÉ LOCALE INTELLIGENTE REDY



## ACQUISITION

LoRa



## MESURE



## PILOTAGE



## COMPTAGE COMMUNICATION SANS FIL

LoRaWAN

### Comptage Énergie Thermique

Module CMI4130  
LoRa + CF ECHO II



Module CMI4130  
LoRa + CF 51/55



### Comptage Eau

Cyble 5 +  
Gamme Aquadis+



### Autres comptages

Pulse LoRa +  
Compteurs sortie  
impulsionnelle



Version ATEX disponible  
pour compteurs de gaz

## COMPTAGE - COMMUNICATION FILAIRE

M-Bus, ModBus, Impulsion, ExtenBus

Comptage Eau  
Gamme Aquadis+



Comptage Gaz  
Gallus Cyble



Sous - Comptage  
Electrique



Compteurs  
Tarifaires



Comptage Energie Thermique

CF ECHO II

CF 51/55

CF UltraMaxx V



## PROFITEZ DES ATOUTS DE CETTE ARCHITECTURE !

- **Centralisez les données énergétiques et le pilotage de vos installations et gagnez en efficacité !**

Modulaire et interopérable, l'Unité Locale Intelligente REDY assure **l'acquisition des données** techniques, énergétiques et environnementales, leur **traitement** et archivage ainsi que **l'asservissement des équipements à piloter**.



- **Simplifiez le déploiement de votre réseau de compteurs grâce à la communication sans fil et longue portée !**



Grâce à la Solution LoRaWAN de WIT et les cartes optionnelle Cmi4130 et Cyble 5 d'Itron, vous bénéficiez d'une **connectivité sans-fil et longue portée** pour vos installations. Vous pouvez transformer votre REDY en serveur LoRaWAN et vos **compteurs en objets communicants** et profiter ainsi de toutes les fonctionnalités IoT et des process métier intégrés.

Une solution rapide et économique à mettre en œuvre et avec de coûts de maintenance réduits.

- **Profitez des outils performants pour suivre, valoriser et exploiter vos données !**

**Alertes sur dysfonctionnement, dépassement de seuil, alarmes et dérives...** Suivez le fonctionnement de votre installation en temps réel et réagissez rapidement.

**Suivi et consultation des données en temps réel et pilotage...** Profitez d'une visualisation conviviale des données et gardez la possibilité d'agir à distance sur vos équipements.

**Analyse et comparaison des performances...** Maîtrisez le comportement de vos équipements et de comparez leurs performances grâce à l'analyse des données et des indicateurs clés.

**Accès à des tableaux de bord, bilans, graphiques...** Accédez à la véritable comptabilité énergétique de votre installation et maîtrisez vos consommations.



## ACCÉLÉREZ LA PERFORMANCE ÉNERGÉTIQUE DE VOS BÂTIMENTS !

Que vous soyez **propriétaires, installateurs, intégrateurs, bureaux d'études ou exploitants d'un bâtiment...** nous avons une solution à vous proposer pour optimiser vos ressources énergétique et accélérer la performance énergétique de vos bâtiments !

Gagnez en sérénité, restez concentré sur votre expertise et **laissez-nous vous accompagner pour trouver l'option adaptée à votre besoin et votre budget.**

Des prestations complémentaires sont proposées par nos experts pour optimiser votre solution lors de sa conception et son déploiement :

- **Réalisation d'une étude fonctionnelle complète**
  - Identification des spécificités du site, les contraintes d'installation, les réseaux existants.
  - Définition d'objectifs en matière de performance technique et énergétique.
- **Audit réseau sans fil LoRaWAN**
  - Test de couverture du réseau LoRaWAN.
  - Validation de la position et du nombre de d'antennes.
- **Mise en service**
  - Pose des cartes LoRaWAN dans les compteurs
  - Appairage des compteurs au réseau LoRa.
  - Configuration remonté des données sur le REDY.





# LE RÉSEAU COMMERCIAL



## Direction France

Andre Verlut  
Tél.: 07 88 88 71 46  
Andre.Verlut@itron.com

## VOTRE INTERLOCUTEUR RÉGIONAL

Région NORD  
Didier Le Carré  
Tél.: 06 10 82 22 61  
Didier.Lecarित्रon.com

Région SUD  
Sylvain Dardier  
Tél.: 06 18 48 45 44  
Sylvain.Dardier@itron.com

Région ILE DE FRANCE/CENTRE/EST  
Jessy Schricke  
Tél.: 07 88 58 54 89  
Jessy.Schricke@itron.com

Région OUEST  
Catherine Geslot  
Tél.: 06 10 32 65 95  
Catherine.Geslot@itron.com

Région RHÔNE ALPES  
Patrick Parrinello  
Tél.: 06 11 54 34 29  
Patrick.Parrinello@itron.com

Notre groupe est le premier fournisseur mondial de solutions de comptage intelligent, de collecte et de gestion des données de comptage. Près de 8000 distributeurs dans le monde nous font confiance pour les aider à optimiser la fourniture et la consommation d'eau et d'énergie.

Pour en savoir plus, consultez le site :  
[www.itron.fr](http://www.itron.fr)



## WIT France

Siège : 7 avenue Raymond Féraud  
CS 81 003 - F-06205 NICE Cedex 3  
Tel : +33 (0)4 93 19 37 37  
wit@wit.fr / www.wit.fr

## VOTRE INTERLOCUTEUR RÉGIONAL

WIT EST - Direction des ventes  
Paul Raad  
Tel : +33 (0)4 93 19 37 36  
paul.raad@wit.fr

WIT Nord-Ouest  
Sébastien Colasse  
Tel : +33 (0)4 93 19 57 30  
sebastien.colasse@wit.fr

WIT Sud-Ouest  
Éric Pons  
Tel : +33 (0)4 93 19 37 38  
eric.pons@wit.fr

GAEM (Nord)  
Tel : +33 (0)3 28 80 01 50  
nord@wit.fr

WIT Ile-de-France  
Xavier Barroux - Sébastien Colasse  
Tel : +33 (0) 4 93 19 57 30  
xavier.barroux@wit.fr - sebastien.colasse@wit.fr

WIT Atlantique  
Eric Bozier  
Tel : +33 (0)4 93 19 37 36  
eric.bozier@wit.fr

WIT Centre-Est  
Thomas Lugand  
Tel : +33 (0)4 93 19 37 39  
thomas.lugand@wit.fr

WIT Méditerranée  
Walid Benamor  
Tel : +33 (0)4 93 19 37 38  
Walid.benamor@wit.fr



Pour plus d'info sur nos solutions et nos produits,  
rendez-vous sur notre site [www.wit.fr](http://www.wit.fr)  
Retrouvez nos actualités sur les réseaux sociaux.